

Technical Bulletin

Daewoo/Chevrolet Matiz – Komplet za popravljanje usisne grane

Primenljive reference: ADG06290

Primena: Daewoo/Chevrolet Matiz 800cc

Datum izdavanja: 07/2011

Čest problem kod 800cc Daewoo/Chevrolet Matiz jeste korozija glave cilindra od legure i distorzija (deformacija) plastične usisne grane, što dovodi do curenja rashladne tečnosti između ova dva dela. Plastična usisna grana na ovom motoru sa tri cilindra ima jednu pločicu za blokadu nameštenu na kraju tako da sprečava prolaz tečnosti na glavi cilindra. Tokom vremena plastika propada, što na kraju dovodi do curenja rashladne tečnosti. **ADG06290** je komplet za popravljanje usisne grane i omogućavanje dugoročnog rešenja ovog konkretnog problema, a sastoji se od visoko kvalitetne pločice za blokadu i modifikovane zaptivke grane. Izvršavanje ove modifikacije je jednostavno i prikazano je u daljem tekstu.

ADG06290

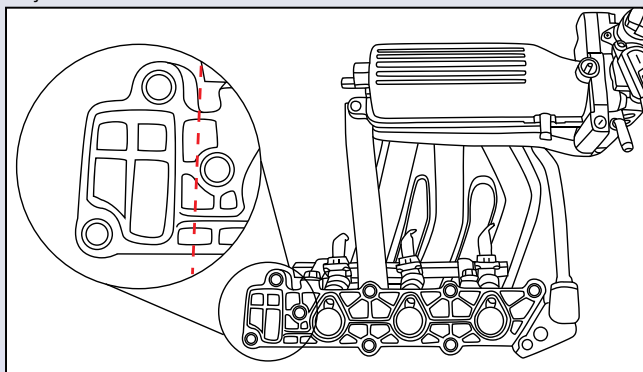

Pošto je izvadite iz vozila, držite ili pažljivo stegnite plastičnu usisnu granu. Obeležite deo na usisnoj grani koji blokira prolaz rashladne tečnosti, kroz koji ćete uskoro testerisati, pritom treba da obeležavate deo koji je malo veći od veličine nove pločice za blokadu. Ovo je da biste osigurali da neće biti nikakve interferencije između grane i nove pločice za blokadu, kada budu ponovo ugrađene u motor. Merite dva puta – secite jednom!

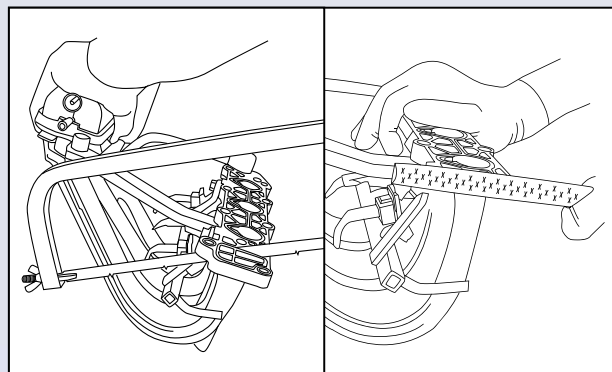

Zapužite tri izlazna otvora kako biste sprečili upadanje otpadaka u granu. Pažljivo testerišite kroz granu i skinite stari deo za blokadu. Zatim isecite/isturpijajte neravne ivice grane kako biste dobili ravne površine za uparivanje i očistite po potrebi.

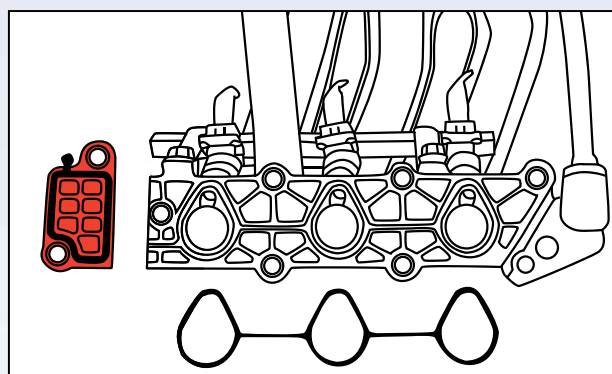
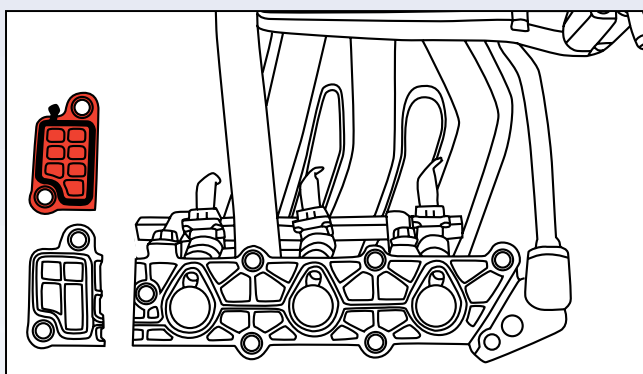

Proverite da li je površina za uparivanje glave cilindra čista i ponovo nameštite granu korišćenjem nove zaptivke za granu koju ste dobili u kompletu. Nameštite novu pločicu za blokadu na glavu cilindra, korišćenjem malo silikona, ukoliko je neophodno. Zategnite sve navrtke grane u skladu sa specifikacijama proizvođača (15-19Nm)

Dodatne stavke:

Ponovo konektujte sve. Dolijte rashladno sredstvo motora po potrebi. Upalite motor i proverite da li rashladna tečnost curi.

Vreme potrebno za popravku:

Zamena grane = 1,2 sata

Predvidite još 20>30 minuta za modifikaciju.

Disclaimer: Svi tehnički saveti su napravljeni sa najboljom namerom. Ferdinand Bilstein UK Ltd. Uvek preporučuje da se održavanje i popravka vozila obavi od strane obučenih ljudi, koristeći odgovarajuće alate na bezbedan način u radioničkim uslovima. Ferdinand Bilstein UK Ltd. i naši saradnici ne mogu se smatrati odgovornim za ispravnost ili nerazumevanje gore navedenih tehničkih saveta. Prikazane slike su samo za potrebe ilustracije i ne moraju predstavljati proizvode ili vozila koja su opisana.



www.blue-print.com/rs
Blue Print je bilstein group brand