

# Blue Print Top Tip

Mitsubishi / Hyundai / Kia / Proton – Komplet osigurača zatezača i uravnotežavajućeg vratila

Primenljive reference: ADC45501

Primene: Razni modeli Mitsubishi / Hyundai / Kia / Proton

Datum izdavanja: 05/2011

Komplet osigurača zatezača Blue Print ADC45501 je komplet od tri komada koji je neophodan kako bi se omogućilo pravilno podešavanje zategnutosti pogonskog kaiša i zatezača na raznim motorima Mitsubishi (takode ugrađenih u nekim modelima Hyundai i Proton), a da pritom ne dođe do oštećenja sistema zupčanika razvoda usled korišćenja raspoloživog alata umesto specijalnih alata, preporučenih od strane proizvođača.

**Važno:** Neće sva tri dela biti potrebna za svaku primenu u vozilu.

ADC45501

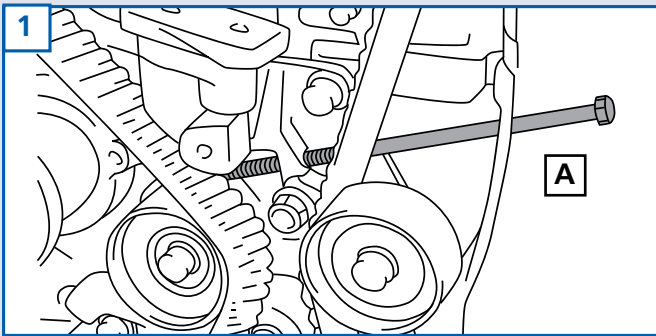
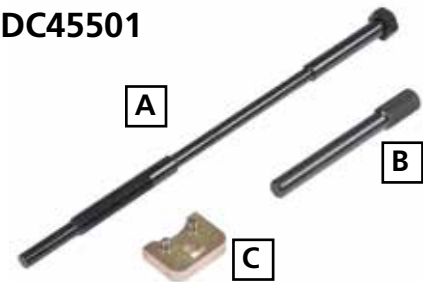

Dugački vijak zatezač koristi se za primenu dovoljnog pritiska na automatski zatezač kako bi se omogućilo skidanje potpornog osigurača hidrauličkog klipa zatezača bez rizika od oštećivanja delova sistema zupčanika razvoda.

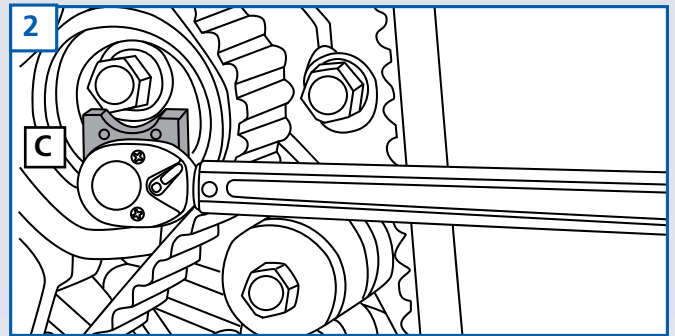

Adapter ležaja zatezača omogućava primenu obrtnog momenta u skladu sa uputstvima proizvođača koji može da varira izmedju 2 i 5 Nm zavisno od modela. Dva osigurača na adapteru podešavaju se prema dva otvora na ležaju zatezača, a kvadratni otvor na adapteru omogućava korišćenje moment ključa malog obrtnog momenta (**ADG05515**).

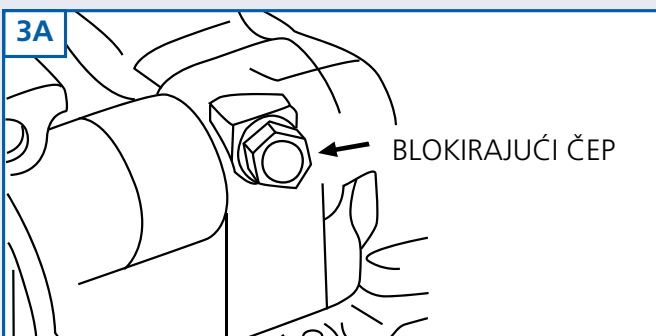

8mm osigurač se koristi na vozilima opremljenim sa uravnotežavajućim vratilom za blokiranje vratila. Važno: nije primenljivo na svim modelima. Ovo se radi skidanjem čepa iz prednje leve strane bloka motora i ubacivanjem osigurača do kraja, kao što je prethodno prikazano.

**Ukoliko se ne koriste odgovarajući alati i ne poštuju tačna uputstva može doći do ozbiljnog oštećenja motora.**

**Preporučujemo da ne pokušavate da zamenite pogonski kaiš ukoliko nemate detaljna uputstva proizvođača za održavanje/popavljanje.**

**Disclaimer:** Svi tehnički saveti su napravljeni sa najboljom namerom. Ferdinand Bilstein UK Ltd. Uvek preporučuje da se održavanje i popravka vozila obavi od strane obučanih ljudi, koristeći odgovarajuće alate na bezbedan način u radioničkim uslovima. Ferdinand Bilstein UK Ltd. i naši saradnici ne mogu se smatrati odgovornim za ispravnost ili nerazumevanje gore navedenih tehničkih saveta. Prikazane slike su samo za potrebe ilustracije i ne moraju predstavljati proizvode ili vozila koja su opisana.



[www.blue-print.com/rs](http://www.blue-print.com/rs)  
Blue Print je bilstein group brend