

# Blue Print Top Tip

Mazda / Ford – Komplet osigurača za podešavanje programa paljenja

Primenljive reference: ADM55501, ADM57535, ADM57537, ADK87617, ADP157601

Primene: Razni modeli Mazde i Forda sa ugrađenim motorima 1,4TDCi i 1,6 TDCi

Datum izdavanja: 03/2011

**Komplet osigurača za podešavanje programa paljenja Blue Print ADM55501 potreban je da bi se omogućilo pravilno podešavanje programa paljenja motora što je važno kada se skida/zamenjuje pogonski kaiš na vozilima Mazde i Forda sa ugrađenim motorima 1,4TDCi i 1,6TDCi.**

**Važno:** Komplet osigurača za podešavanje programa paljenja Blue Print -ADM55501 – može se koristiti i za SOHC i DOHC motore. Kod DOHC motora pogonski kaiš pokreće jednu bregastu osovinu u prednjem delu motora. Drugu bregastu osovinu pokreće prva bregasta osovina pomoću jednog dodatnog pogonskog lanca u zadnjem delu motora.

ADM55501



**Osigurač 'A' je osigurač radilice:**

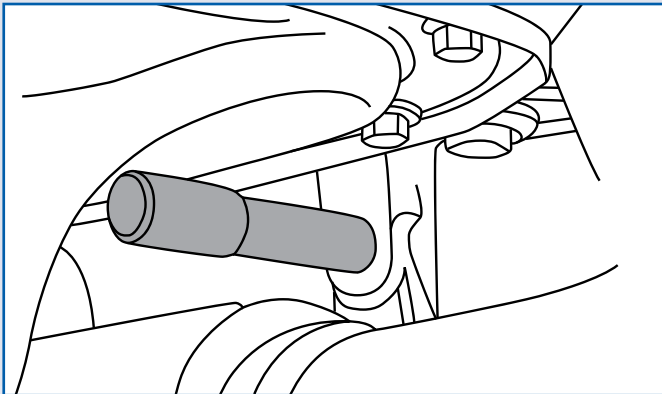

Osigurač 'A' se koristi za blokiranje radilice lociranjem u zadnjem delu zamajca, čime se omogućava da se zavrtani radilice olabavi/ponovo zategne.

**Osigurač 'B' je osigurač podešavanja pogonskog ozubljenog točka bregaste osovine:**

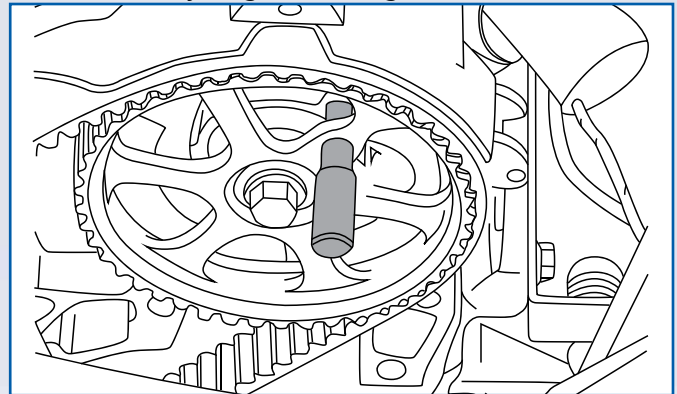

Osigurač 'B' se koristi za lociranje pogonskog ozubljenog točka bregaste osovine i da se osigura da se on ne pomera tokom skidanja i montiranja pogonskog kaiša.

**Osigurač 'C' je osigurač za podešavanje ozubljenog točka radilice / pumpe za ubrizgavanje:**

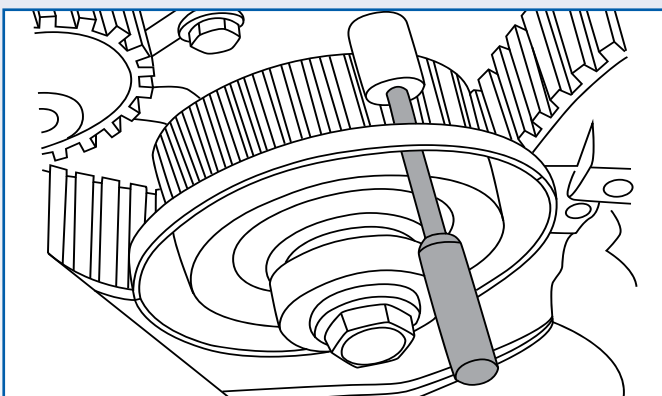

Osigurač 'C' se koristi dva puta tokom procesa zamene pogonskog kaiša i koristi se za podešavanje ozubljenog točka i radilice i pumpe za ubrizgavanje.

**Ukoliko se ne koriste odgovarajući alati i ne poštuju tačna uputstva može doći do ozbiljnog oštećenja motora.**

**Preporučujemo da ne pokušavate da zamenite pogonski kaiš ukoliko nemate detaljna uputstva proizvođača za održavanje/popravljanje.**

Disclaimer: Svi tehnički saveti su napravljeni sa najboljom namerom. Ferdinand Bilstein UK Ltd. Uvek preporučuje da se održavanje i popravka vozila obavljaju od strane obučanih ljudi, koristeći odgovarajuće alate na bezbedan način u radioničkim uslovima. Ferdinand Bilstein UK Ltd. i naši saradnici ne mogu se smatrati odgovornim za ispravnost ili nerazumevanje gore navedenih tehničkih saveta. Prikazane slike su samo za potrebe ilustracije i ne moraju predstavljati proizvode ili vozila koja su opisana.



[www.blue-print.com/rs](http://www.blue-print.com/rs)

Blue Print je bilstein group brend